

COLLEGAMENTI ELETTRICI - ELECTRICAL HOOK UP - CONNEXION ELECTRIQUE ELEKTRISCHER ANSCHLUSS - CONEXION ELECTRICA

- CON PULSANTE DI COMANDO (3) AL POSITIVO - HORN BUTTON (3) CONNECTED TO POSITIVE
- AVEC POUSSOIR DE COMMANDE (3) AU POSITIF - MIT POSITIVSCHALTUNGS-DRUCKKNOPF (3)
- BOTON SOBRE EL VOLANTE (3) CONECTADO AL POSITIVO

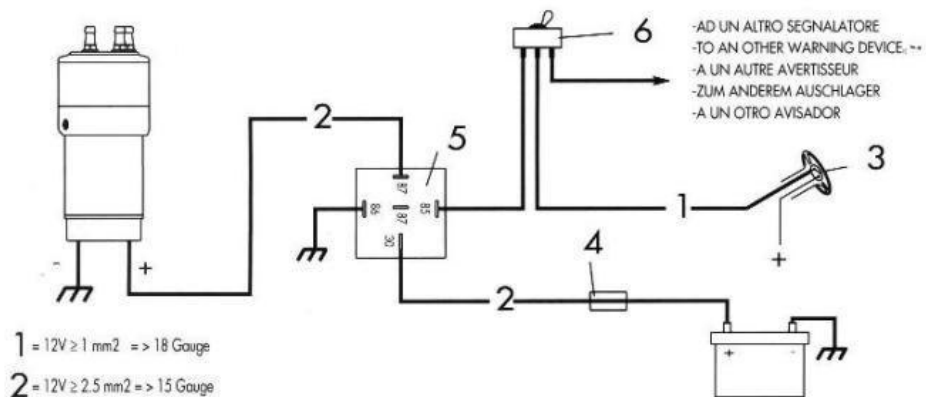

- CON PULSANTE DI COMANDO (3) A MASSA - GROUNDED HORN BUTTON (3)
- AVEC POUSSOIR DE COMMANDE (3) A' LA MASSE - MIT ERDSCHALTUNGS-DRUCKKNOPF (3)
- BOTON SOBRE EL VOLANTE (3) CONECTADO A TIERRA

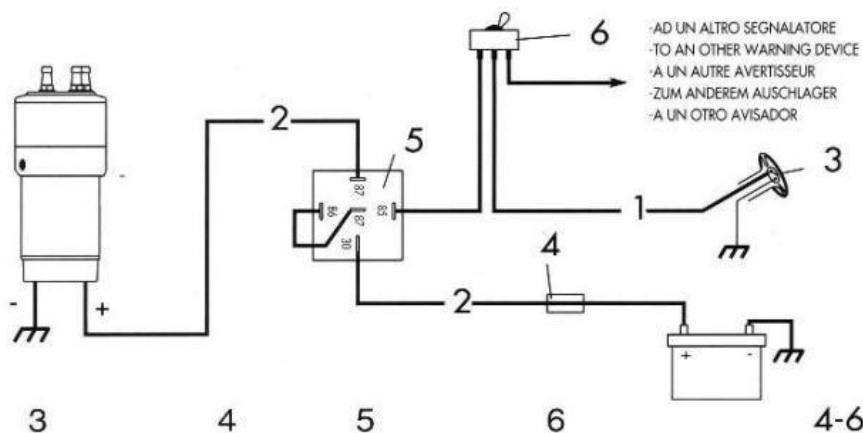

3
PULSANTE DI COMANDO
HORN BUTTON
SCHALTKNOPF
BOUON DE COMMANDE
PULSADOR DE MANDO

4
FUSIBILE 16A
16A FUSE
16A-SICHERUNG
FUSIBLE DE 16A
FISIBLE DE 16A

5
RELE'
RELAY
RELAIS
RELAIS
RELE'

6
COMMUTATORE
3 POLE, 2 WAY. ON-ON SWITCH
WECHSELSCHALTER
COMMUTATEUR
CONMUTADOR

4-6
NON IN DOTAZIONE
NOT SUPPLIED
PAS FOURNIS
NICHT VON UNS ANGELIEFERT
NO INCLUIDOSEN DOTACION

ISTRUZIONI

- POSIZIONARE IL COMPRESSORE VERTICALMENTE IN LUOGO VENTILATO E PROTETTO DALL'ACQUA.
- INCLINARE LE TROMBE VERSO IL BASSO.
- IL TUBO DI PLASTICA DEVE ESSERE IL PIU' CORTO POSSIBILE.

INSTRUCTIONS

- THE COMPRESSOR SHOULD BE INSTALLED VERTICALLY IN A POSITION PROTECTED FROM WATER AND WELL VENTILATED.
- THE TRUMPETS SHOULD BE INCLINED SLIGHTLY DOWNWARDS.
- AIR HOSE SHOULD BE AS SHORT AS POSSIBLE TO ENSURE EFFICIENT WORKING OF THE HORNS.

INSTRUCTIONS

- LE COMPRESSEUR DOIT ETRE INSTALLE' VERTICALEMENT DANS UN ENDROIT AERE ET DANS UNE POSITION PROTEGEE DES GICLEES D'EAU.
- LES CORNETS DOIVENT ETRE POURNES VERS LE BAS.
- LES TUYAUX RELIANT LE COMPRESSEUR AUX ACOUSTIQUES, DOIVENT ETRE LES PLUS COURTS POSSIBLE.

ANLEITUNG

- DEN KOMPRESSOR SENKRECHT AN EINER WASSER GESCHÜTZTEN UND DURCHLÜFTETEN STELLE ANBRINGEN.
- FANFAREN NACH UNTEN NEIGEN.
- DER LUFTSCHLAUCH MUSS SO KURZ WIE MÖGLICH SEIN UM EINEN SOFORTIGEN UND GUTEN KLANG ZU ERHALTEN.

INSTRUCCIONES

- POSICIONAR EL COMPRESOR VERTICALMENTE EN UN SITIO ABRIGADO DEL AGUA Y VENTILADO.
- INCLINAR LAS BOCINAS HACIA ABAJO.
- EL TUBO DE PLASTICA PARA EL AIRE DEBE SER EL MAS CORTO POSIBLE.

ATTENZIONE!

- Il segnalatore qui contenuto non e' approvato in alcuni Paesi. Pertanto decliniamo ogni responsabilita' circa l'uso dello stesso su vettura in quei Paesi dove esista un divieto legislativo.

WARNING!

- This air horn is not accepted by the traffic regulations of some countries. Therefore we cannot be held responsible for any unlawful use of this device.

ATTENTION!

- Cet avertisseur n'est pas homologue dans certains Pays. Nous declinons toute responsabilite sur l'emploi de cet appareil dans les Pays où il existe une interdiction légale.

ZU BEACHTEN!

- Die hier verpackte Fanfare ist nicht in allen Laendern genehmigt. Wir halten uns deswegen nicht haftbar fuer jegliche missbraeuchliche Verwendung falls ein gesaetzliches Verbot vorhanden ist.

ATENCION!

- El uso de este tipo de bocina es prohibido según la ley de algunos Países. Declinamos por lo tanto toda responsabilidad en el caso de uso en aquellos Países donde el mismo se encuentra prohibido.

LA CUCARACHA

